



IFFT 2023

International Furniture Fair Tokyo

東京国際家具見本市

出展のご案内

申込締切日

2022年

10月14日(金)

2023. 2.28 〈火〉 → **3.3** 〈金〉

10:00~17:00(最終日のみ16:30まで)

東京ビッグサイト 東展示棟

[主催] 一般社団法人 日本家具産業振興会、日本経済新聞社

日経メッセに初登場！

家具・インテリアの新規販路開拓へ

オンライン展示会「IFFT Online」も同時開催

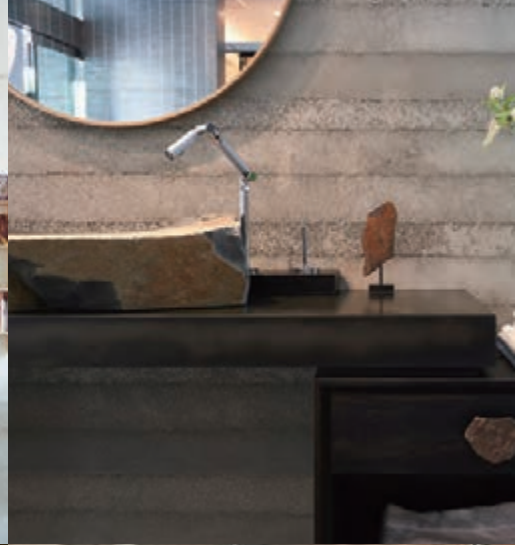

国内外の家具・インテリア製品を一堂に集めた IFFT 東京国際家具見本市が来春、日経メッセ内に初登場！

一般社団法人 日本家具産業振興会と日本経済新聞社は、2023年春開催の日経メッセ内において「IFFT 2023 東京国際家具見本市」を開催します。本展は家具・インテリア専門の国際見本市として、旭川や飛騨、静岡、徳島、福岡ほか日本を代表する家具産地をはじめ、国内外で製造される高級家具が集います。商業施設やホテル、レストラン、公共施設向けのコントラクト家具(特注家具)やホームユース家具を中心に、ファブリックやテーブルウェアなど関連製品を加えた上質な空間デザインを提案します。「JAPAN SHOP」「建築・建材展」などとの同時開催で、出展者および来場者へ提供する付加価値を高めてまいります。また、リアル展と同時にオンライン展示会も開催し、ビジネス機会の拡大を一層サポートしてまいります。貴社の新製品・サービスの発表や新規顧客の開拓、販路拡大の場として、ぜひとも本展への出展を賜りますようお願い申し上げます。

一般社団法人 日本家具産業振興会、日本経済新聞社

開催概要

| | |
|------|---|
| 名称 | IFFT 2023 東京国際家具見本市 |
| 会期 | 2023年2月28日(火)～3月3日(金) 10:00～17:00(最終日のみ16:30まで) |
| 会場 | 東京ビッグサイト 東展示棟(東京都江東区有明) |
| 主催 | (一社)日本家具産業振興会、日本経済新聞社 |
| 協力 | テレビ東京、日経BP(順不同、予定) |
| 入場料 | 事前登録で入場無料(事前登録のない場合、当日入場料¥3,000) |
| 来場者数 | 30,000人(見込み、ライティング・フェアとの合計) ※展示会の入館者数については、東京ビッグサイトの新型コロナウイルス感染防止のための対応指針を遵守し、入退室管理を徹底したうえで適正に運営します。また、今後の状況によっては変更になる場合があります。 |
| 展示規模 | 150社・団体300小間(見込み) |
| 出展対象 | 店舗・商業施設向けコントラクト家具、店舗什器、寝具、オフィス家具、ホームユース家具、特注家具・造作家具、住設機器、家具素材、ガーデンファニチャー、インテリアファブリック、カーテン・シェード・ブラインド、内外装素材、ライティング、テーブルウェア、アート&クラフトほか |
| 来場対象 | 建築設計事務所、デザイナー、インテリアコーディネーター・プランナー、店装・内装業、不動産・デベロッパー、住宅メーカー、家具・建具・寝具等の小売・卸売業、輸出入・商社、流通関連(小売業・飲食業・サービス業)、宿泊施設(ホテル・旅館・レジャーなど)、官公庁・公共施設、発注者(店舗、オフィス、集合住宅オーナーなど)、その他ユーザー |
| 同時開催 | <東展示棟> 「JAPAN SHOP」「建築・建材展」「ライティング・フェア」 「リテールテックJAPAN」「SECURITY SHOW」 <西展示棟> 「フランチャイズ・ショー」 |

展示概要

IFFTは国内外の家具・インテリアが集う、業界を代表する展示会です。店舗・商業施設やオフィス、リゾート、公共施設、住空間など、各シーンに合わせた上質な商品とサービスを提案します。

□出展カテゴリーとテーマ

※出展申し込み時にご選択いただく出展カテゴリーを参考に、主催者は小間位置など会場全体のレイアウトを決定します。

| | | |
|--|--|--|
| 家具 関連 | リビング、ダイニング、収納、中小物家具、 ベッド、ガーデン家具ほか | 国内の家具メーカーを中心としたカテゴリー展示。日本の家具産地、団体でのゾーニング構成。トータルでラインアップ展開しているメーカーから、単品展開のメーカーまで広く出展を募ります。 |
| | 輸入家具・インテリアメーカー、商社ほか | 国内で販売展開している輸入家具メーカー、商社にも出展を募り、国際家具見本市としての充実度を図ります。 |
| | オーダー家具、コントラクト家具、造作家具ほか | リフォーム、リノベーション市場で求められている、収納やテーブル等のオーダー家具やコントラクト家具メーカー、造作家具を手掛ける企業出展も募ります。 |
| | 店舗、商業施設向け家具、店舗什器、オフィス家具、 ホテル、旅館等宿泊施設向け家具ほか | 日経メッセでの開催を活かした新規販路開拓の拡大を図るため非住宅分野に特化した家具・インテリアメーカーの出展を広く募ります。 |
| | 家具卸企業、家具サブスク・レンタルサービス スマート家具関連ほか | 家具、インテリアアイテムの流通における先進的な取り組みを行うメーカーやサービス、企業を紹介します。異業種のご出展も広く募ります。 |
| 住 設 機 器 ・ 素 材 関 連 | 住設機器（キッチン、洗面、 ホームオートメーション、ライティング設備等）ほか | JAPAN SHOPや建築・建材展の来場者への訴求も期待できる住設機器のほか、昨今注目されるホームオートメーションやライティング設備を家具・インテリアの見本市で訴求します。 |
| | マテリアル（内外装建材、床材、 壁材・家具マテリアル）ほか | SDGs、アップサイクル、地産地消等への関心の高まりと共に注目されるインテリアと家具の素材メーカーを紹介します。 |
| | 家具パーツ、塗料、ハードウェア、工作機器ほか | 家具パーツや仕上材、加工等に注目したカテゴリーゾーンで、家具、インテリア製造業の来場者にもアピールします。 |
| イ ク ラ テ フ リ ト ア ・ エ レ メ ン ト ・ 雑 貨 ・ 関 連 | カーテン、シェード、ブラインド、カーペット、 ラグ、照明器具、インテリアオーナメント、 テーブルウェア、ファブリック雑貨ほか | ライフスタイル提案として欠かせないインテリアエレメントやファブリック、照明、雑貨等の集中展示ゾーン。 |
| | アート&クラフト、伝統工芸家具、 アンティーク家具ほか | アートピースとしての家具とクラフトの紹介や、伝統工芸を現代のインテリアに活かす作家、リユース家具等、新しい家具ビジネスも紹介します。 |
| | デザイナーメーカー、工房家具ほか | 家具をデザインしながら、製造販売まで手がけるデザイナーメーカーの出展や、工房家具の紹介。 |

主催者企画

IFFTでは出展カテゴリー別の展示ゾーンとともに、来場動員を図る上での目玉となる主催者企画をホール内で展開します。

□主催者企画テーマ ※下記の企画テーマは案です。タイトルや企画内容等は変更になる場合があります。

Special Event-1 -Collection-

●ジャパンプレミアム ファニチャー ・ コレクション (仮称)

日本を代表する家具メーカーをフューチャーしたデザインと家具によるライフスタイル提案のコレクションです。住空間のシーン提案に加え、「ホテル・リゾート」「カフェ・レストラン」「ホームオフィス」等のテーマで、家具小売店、百貨店等の新たな売場づくりを考えるバイヤーへの訴求と、住宅メーカー、マンションディベロッパー、リフォーム・リノベーションに関わる事業者、店舗、宿泊施設、オフィス等の非住宅市場に関わるデザイナーや建築家、コーディネーターへの訴求も行います。

●インテリアトレンド・コレクション

出展各社の新製品紹介や商品のインスタレーション、またセミナーステージと連動したインテリアデザイントレンドの紹介等を行います。

●デザイナーギャラリー SOON アルチザン ・ ギャラリー

国内外の次世代デザイナーと出展社、来場者の出逢いを促す「デザイナーギャラリー SOON」ではこれからのインテリアと家具の新しい潮流と可能性を提案します。職人が発信するアルチザン・ギャラリーでは個性豊かなオーダーメイドインテリアを提案します。

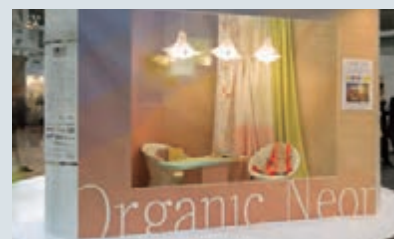
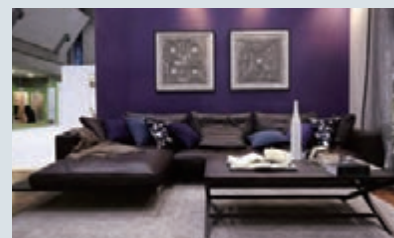

写真はイメージです

Special Event-2 -Stage-

●「IFFT2023 東京国際家具見本市」PRブース

日経メッセ初登場となる日本家具産業振興会の概要、歴史、組織、会員、活動内容やSDGsへの取り組み、国産家具認定制度等を紹介します。また、国産家具の優秀性、デザイン力、技術力、生産力、国産材活用の紹介とPRも行います。住宅産業はもとより、新規販路開拓としての非住宅市場に向けても日本の家具産業をアピールします。

●IFFT会場内セミナーステージ

会場内のステージでは、家具・インテリアのデザイントレンドや事例紹介など各種セミナープログラムを開催します。オンラインでも配信予定です。



写真はイメージです

会場レイアウトと同時開催展

東京ビッグサイトで「7つの展示会」を同時開催

来場促進の相乗効果でさらなるビジネスチャンスの拡大へ！

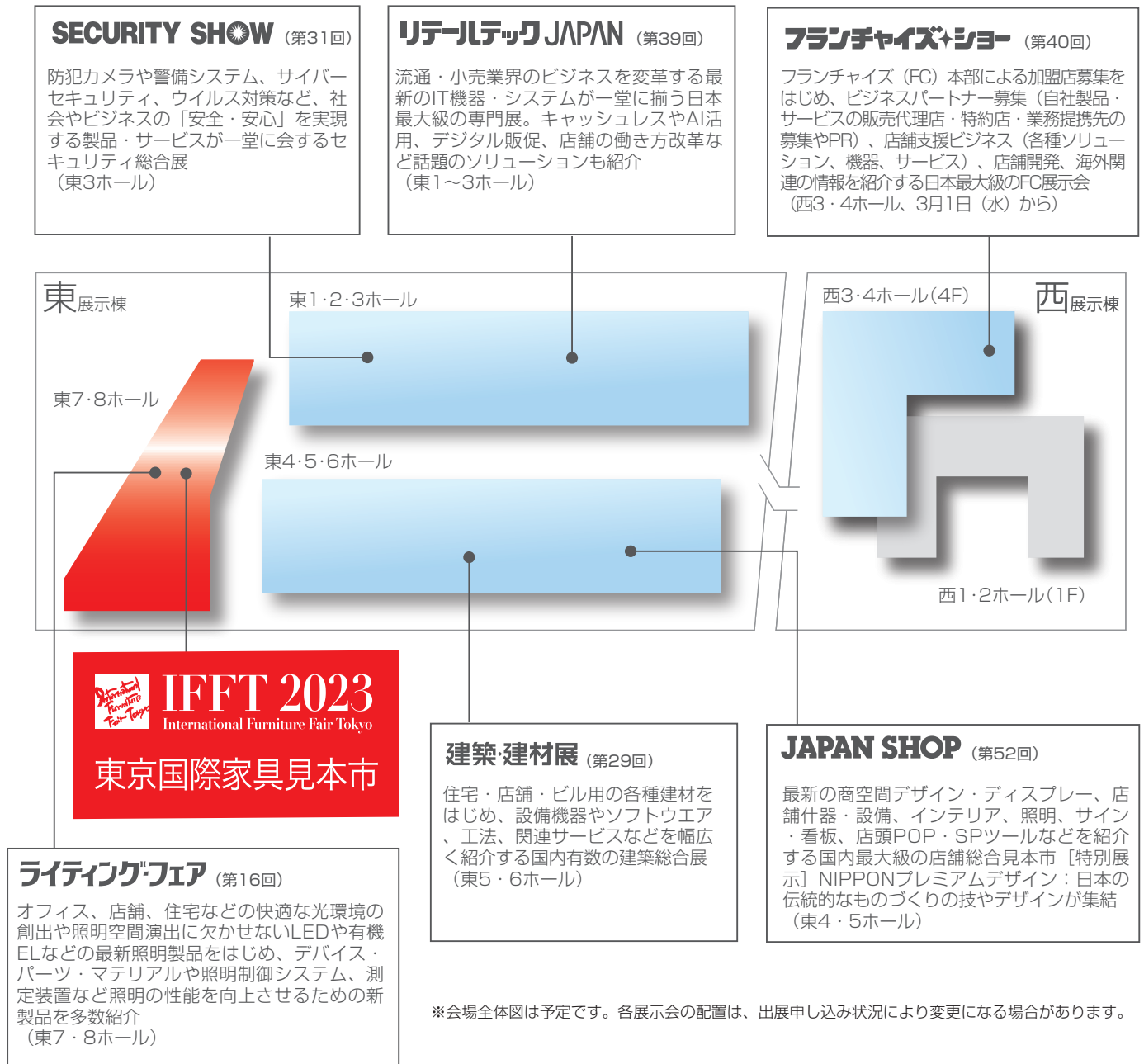

NIKKEI MESSE

街づくり・店づくり総合展

「日経メッセ 街づくり・店づくり総合展」は、これからの日本の街づくり・店づくりを支える様々な製品・サービス・ソリューションが一堂に集まる総合展示会です。人口減少と少子高齢化、そして新しい生活様式が進む日本にあって、これからの流通業は、「労働力不足をカバーするロボット技術やICTの利活用」「リアル店舗とネット通販の融合」「商業施設を中心とした地域活性化」「健康で安全・安心な街づくり・店づくり」など、様々な課題を克服してゆく必要があります。「日経メッセ街づくり・店づくり総合展」は、相互に関連性のある展示会「JAPAN SHOP」「建築・建材展」「ライティング・フェア」「IFFT 東京国際家具見本市」「リテールテックJAPAN」「SECURITY SHOW」「フランチャイズ・ショー」と、特別企画やセミナー・シンポジウムなどが同時開催されます。毎回、多数の来場者が訪れ、会場内では活発な商談・情報交換が行われます。「店舗・商業施設」「住宅」「オフィス」「公共施設・スペース」など、にぎわい溢れる快適で安全な街づくり・店づくりのためのソリューションがきっと見つかります。「日経メッセ」は、1972年の初開催から数えて今回は52回目の開催となります。

広報宣伝プラン

建築設計事務所、デザイナー、インテリアコーディネーター、不動産・デベロッパー、住宅メーカー、家具小売・卸売、流通・宿泊施設など高感度なプロユーザーに訴求するメディアプロモーションを展開します。

日経グループのメディアを活用

日本経済新聞、日経産業新聞、日経MJ、日経電子版、日経アーキテクチュア、テレビ東京系列、日経CNBCなど、日経グループのメディアを複合的に活用して開催告知します。下記は日経メッセ2022の実施例です。

▼日本経済新聞(全面広告)



▼日経アーキテクチュア



▼テレビCM



▼日経産業新聞 日経MJ(5段広告)



来場ターゲット層へのダイレクトアプローチ

日経メッセ過去来場者をはじめ、建築設計事務所やデザイナー、インテリアコーディネーター、不動産・デベロッパー、住宅メーカー、家具小売・卸売、流通・宿泊施設など来場ターゲット層へダイレクトメールを送付、日本経済新聞社や日経BPが保有する顧客データベースから来場ターゲット層を抽出し、電子メールでのアプローチも実施します。下記はJAPAN SHOP2022/建築・建材展2022の実施例です。

▼DM用パンフレット



▼メールマガジン



PR活動の展開

広報事務局を設けて、新聞・雑誌、TV、ラジオ、ウェブサイトなど各種メディアの取材を誘致。記事掲載の依頼を行い、本展の開催を周知します。

オンライン展示会

IFFT 東京国際家具見本市では、リアル展示会と並行してオンライン展示会を開催します。オンライン展示会では、自社の製品やサービスの情報を動画や資料PDFも交えて掲載し、開催中はセミナーのライブ配信や、来場者とのメッセージ交換・チャットを通じて積極的にコミュニケーションを行うことができます。開催後は自社ブースの来場者データ(リード情報)をダウンロードしてフォローしてください。オンライン展示会の来場者登録はリアル展示会と統一しています。リアル展示会でQRコードサービスを利用することでリアルとオンラインを統合したマーケティングも可能です。

オンライン展示会は会場に来られない方や遠方の方への訴求にも有効です。ぜひリアル展示会とあわせてご出展をご検討ください。

1

多彩なコンテンツを簡単に掲載

自社の製品やサービスの情報を掲載することができます。説明テキストや画像に加えて、動画や資料PDFなど様々な素材を使った表現が可能です。管理画面のプレビュー機能で、仕上がりを確認しながら簡単な操作でコンテンツを登録することができます。

2

自社セミナーをライブ配信

展示会ならではの雰囲気をお届けするにはセミナーのライブ配信が効果的です。YouTubeやVimeoを利用して、簡単にセミナーをライブ配信することができます。事前録画の配信も可能です。来場者がセミナーの事前予約をすることもできます。

3

能動的に来場者とコミュニケーション

来場者とのさまざまなコミュニケーション機能をご用意しています。出展者からブース来場者に話しかけることができるチャットシステムや、複数の来場者に一括してメッセージを送信する機能を活用して、能動的に来場者にアプローチできます。

4

来場者情報の獲得と分析をサポート

自社と名刺交換した方だけでなく、自社ブースに来場した全来場者の情報をご提供します。資料のダウンロードやセミナー視聴といった行動履歴の提供や、履歴をもとにしたスコアリングも可能で、優先度の高い来場者の識別を支援します。

5

新機能と新デザインで来場者の回遊を促進

ブースをめぐるポイントラリー、来場者の関心にあわせた出展者のレコメンド、そして来場者招待などの新機能を活用することで、自社ブースへの回遊を促進できます。ブースのデザインも色などのカスタマイズで企業カラーに合わせることができます。

6

リアル展示会との連動で出展効果を拡大

リアルとオンラインの来場登録を一元化して、リアル展示会の登録者はそのままオンライン展示会に参加できます。さらに、QRコードサービスを利用することでリアル来場者との名寄せも可能となり、統合したマーケティングを展開できます。

※利用できる機能は出展プランによって異なります

▼出展者ブースページ



▼展示会トップページ



※画面デザインは開発中のもので変更される場合があります。

開催概要(予定)

| | |
|---------------|--|
| 会期 | 2023年2月14日(火)～3月10日(金) (メイン会期：2月28日(火)～3月3日(金) 10:00～17:00) |
| 主催 | 日本経済新聞社 |
| 出展規模 | 100社(全展合計、見込み) |
| 参加者数(ログインID数) | 60,000人*(全展合計、見込み) |
| 参加料 | 無料(リアル展示会と統合した事前登録制) |

前回開催結果

| | |
|----------------------|---|
| 会期 | 2022年2月15日(火)～3月11日(金) (メイン会期：3月1日(火)～4日(金)) |
| 出展者数 | 100社(全展合計) |
| 参加者数(ログインID数) | 59,367人*(全展合計) |
| 出展者1社あたりの平均リード情報獲得件数 | 734件(全展平均) |

*オンライン展示会に参加登録をしてログインしたID数です。1人が何度アクセスしても1日に1カウントとなる重複のない数値です。

出展プランと料金(予定)

オンライン展示会の出展プランは3通りをご用意。機能やコンテンツ掲載数に応じてお選びいただけます。

お申し込みの際は展示会ウェブサイト内の出展申し込みページで「リアルとオンラインの両方に出展」または「オンライン出展のみ」をお選びください。

| 出展プラン | | ベーシック | スタンダード | プレミアム |
|---------------|----------------|---|------------------|----------------------|
| 料金 | リアル出展と併用(税込み) | 275,000円 | 550,000円 | 2,750,000円 |
| | オンライン出展のみ(税込み) | 528,000円 | 880,000円 | 3,300,000円 |
| プレミアム掲出スペース | | — | — | ○ |
| 出展者リスト掲載 | | 小サイズ | 大サイズ | 大サイズ・優先表示 |
| 出展者ブース掲載 | | ○ | ○ | ○ |
| 出展者ブース内動画掲載 | | 掲載点数につきましては出展プランによって異なります。詳細は主催者までお問い合わせください。 | | |
| 出展者ブース内PDF掲載 | | | | |
| 製品情報掲載 | | | | |
| 出展者セミナー掲載 | | 1点 | 10点・事前予約可 | 40点・事前予約可 |
| ビデオ会議連携 | | ○ | ○ | ○ |
| チャット | | — | ○ | ○ |
| メッセージ送信 | | 自社ブース来場者 | 自社ブース来場者 | 来場者全員 |
| 問合せ・アンケートフォーム | | ○ | ○ | ○ |
| 来場者情報提供 | | 自社ブース来場者 | 自社ブース来場者(行動履歴付き) | 自社ブース来場者(行動履歴・スコア付き) |
| 来場者招待URL発行 | | ○ | ○ | ○ |
| 来場者マッチング | | ○ | ○ | ○ |
| ポイントラリー参加 | | ○ | ○ | ○ |
| アクセス解析 | | コンテンツ視聴回数のみ | コンテンツ視聴回数のみ | Google Analytics連携可 |
| デザインカスタマイズ | | ○ | ○ | ○ |
| QRコード読み取り | | ○ | ○ | ○ |

スケジュール(予定)

| | |
|------------------|---|
| オンライン出展申し込み締切 | 2022年12月9日(金) |
| 出展者説明会・コンテンツ入稿開始 | 2023年1月13日(金) |
| プレ会期 | 2月14日(火)～2月27日(月) |
| メイン会期 | 2月28日(火)～3月3日(金) (コアタイム 10:00～17:00) |
| アーカイブ会期 | 3月4日(土)～10日(金) |

展示会ウェブサイト

リアル展示会のウェブサイトはオンライン展示会とは別に開設します。展示会の概要や出展者一覧などを掲載予定です。来場者とのコミュニケーション機能はありません。オンライン展示会に出展した場合は、オンライン展示会上的自社ブースへ誘導を行います。

出展料金・小間仕様など

出展料金

1小間あたりの出展小間料(税込み)

| 出展小間数 | 早期申し込み価格(※) | 通常価格 |
|----------|-------------|----------|
| 1小間 | 473,000円 | 495,000円 |
| 2小間～11小間 | 429,000円 | 451,000円 |
| 12小間以上 | 407,000円 | 429,000円 |

※2022年8月31日(水)までに出展申込手続きを完了した場合に適用します。

※複数企業による共同出展は、1社につき1小間以上でお申し込みください。
例えば2小間の場合は合計で3社以上になる共同出展はできません。

不可抗力による開催中止等の場合の出展料金について

新型コロナウイルス感染症の拡大等、不可抗力により本展示会の開催中止や会期短縮を主催者が判断した場合、以下のとおり出展料金を返金します(広告代理店を通してのお申し込みの場合は広告代理店に返金します)。出展者の都合による出展キャンセルは、通常のキャンセル料がかかります。詳細は、出展規約を参照ください。

| | |
|--------------------------------------|-----------|
| 2022年12月31日(土)まで | 出展料金の100% |
| 2023年1月1日(日)から1月31日(火)まで | 出展料金の80% |
| 2023年2月1日(水)から2月24日(金)まで | 出展料金の70% |
| 2023年2月25日(土)から27日(月)まで(搬入・設営期間) | 出展料金の50% |
| 2023年2月28日(火)から3月3日(金)まで(会期中・搬出撤去期間) | 出展料金の0% |

小間形状と高さ制限

小間形状

1～4小間の場合(単列方式)

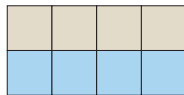

4小間および6小間以上(複列方式)

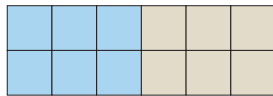

小間仕様

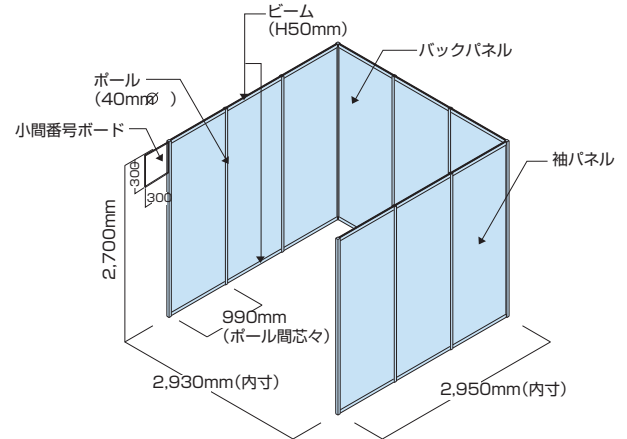

基礎小間の壁面はシステムパネルを使用します。

- 基礎小間には社名板、カーペット、テーブル、イス、照明器具などの備品はつきません。
- 4辺に隣接する小間がない独立小間(12小間以上)は、スペースのみの提供となります。上記基礎小間の壁面(バックパネル、袖パネルなど)はつきません。
- 共同出展で小間内に間仕切りを設置する場合は自社にてご準備ください。
- 基本部材であるポール(アルミ)、ビーム(アルミ)、パネル(3.8mm 合板に両面塩ビシート貼り)などはすべてリユース品です。
- 部材に対して画びょうや釘・ネジは使用できません。
- 壁面にパネル類を両面テープで付けたり、カッティングシートを貼ったりすることはできませんが、撤去時に必ず原状復帰してください。
- 部材を破損した場合は、破損料の実費を請求させていただきます。
- 両面テープでは付かないようなパネル類の取り付けは、フックとチェーンを使って壁面パネル上部のビームより吊り下げることができます。

独立小間(4面開放)は12小間以上となります。

- *1～3小間については単列となります。
- *4小間でお申し込みの場合は、単列・複列のいずれかを選択できます。
- *6小間以上は複列となります。
- *L字型や通路をはさむなどの特殊な小間配置はできません。
- *5小間の申し込みはできません。
- ※小間位置は、出展申し込み時に選択された出展カテゴリーを参考に主催者が配置します。

小間高さ制限

小間の高さを3小間以下は2.7m、4小間以上は4m(一部2.7m)に制限します。

「展示会業界におけるCOVID-19感染拡大予防ガイドライン」に沿って、小間の高さ制限を設定します。2階建て構造など現場で作業に負担のかかるデザインは避けるよう設定し、施工時間短縮と施工人員削減による安全な作業環境の確保にご協力をお願いいたします。

※出展製品自体が高さ制限を超える場合は、事前に日経展示会事務局までご相談ください。

3小間以下
(一律高さ2.7mまで)

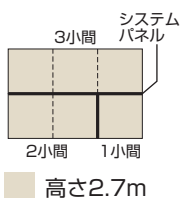

4小間
(隣接小間、後壁および通路から1m以内は高さ2.7mまで。それ以外は高さ4mまで)

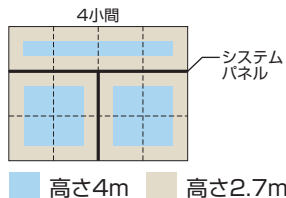

6小間、8小間、9小間、10小間
(隣接小間、後壁および通路から1m以内は高さ2.7mまで。それ以外は高さ4mまで)

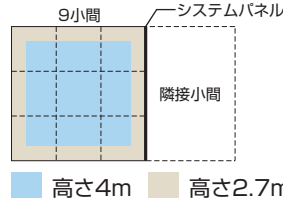

12小間以上=独立小間
(通路から1m以内は高さ2.7mまで。それ以外は高さ4mまで)

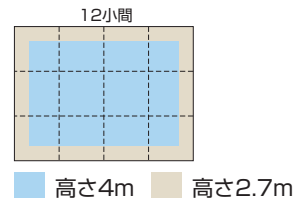

※展示に車両を使用する場合も、この制限内に収めてください。

出展申し込み方法

出展申し込みはウェブサイトからお手続きください。

<https://messe.nikkei.co.jp/if/>

STEP 1



ウェブサイト内の出展申し込みページにアクセスし、「出展規約」に同意のうえ、案内に従って出展内容を入力してください。
IFFTは日経メッセ各展とは別の出展者IDが発行されます。IFFT出展のお手続きは全て新規申し込みをしてください。
※広告代理店を通してのお申し込みは、主催者が認めた広告代理店に限らせていただきます(ご不明の場合は主催者にお問い合わせください)。
※出展者マイページのパスワードが分からなくなった場合は、ログイン画面で再発行することが可能です。出展者IDが分からなくなった場合は、主催者まで電子メールでお問い合わせください。

STEP 2



出展内容を主催者が確認した後、出展担当者様宛に電子メールでご連絡します。初出展の場合は、このときに出品者IDをお知らせします。電子メールの案内に従って「出展者マイページ」にログインし、STEP1で入力した内容が印字された出展申込書PDFをプリントアウトしてください。
※出展内容が本展示会の趣旨にそぐわないと主催者が判断した場合、申し込み受付を保留、出展内容の一部または出展そのものをお断りする場合があります。

STEP 3



申し込み締切日：2022年10月14日(金)
※主催者が募集する展示規模に達した場合、申し込み締切日前でも出展申し込みを締め切ることがあります。
プリントアウトした出展申込書PDFに、代表者印(または社印)を押印のうえ、以下の方法でご提出ください。
① 出展申込書をスキャンし、スキャンデータを出展者マイページからアップロードする。
② ①が難しい場合は、出展申込書の原本を主催者まで郵送する。
※出展申込書を郵送する場合は、必ず事前にコピーを取り手元に保管してください。

STEP 4



主催者から出展申込書を受理した旨を電子メール(出展申し込み受理メール)でお知らせします。このメールを送信した時点で出展申し込みを受理したものとします。また、追って請求書を発送します。

STEP 5



出展小間料の振り込み **入金締切日：11月30日(水)**
振込手数料は出展者様にてご負担ください。期日までに出品者または広告代理店からの入金を確認できない場合は、申し込みを取り消すことがあります。

出展お問い合わせ先(主催者)

日本経済新聞社 イベント・企画ユニット 事業グループ IFFT担当
Tel. 03-6256-7355 eメール: iff@nex.nikkei.co.jp

キャンセルについて

出展者の事情により、出展のすべてまたは一部の取り消し・解約をする場合、出展者は主催者が認める方法で主催者に届け出たうえ、請求金額の全額を主催者に支払わなければなりません。

| 期日 | 金額 |
|----------------|---------|
| 出展申込受理通知の送付日以降 | 請求金額の全額 |

出展申し込みに関する諸注意

- 15ページの出展規約を必ずお読みいただき、内容をご了承のうえ、お申し込みください。
- 本展では、主催者が事前に認めたものを除き、代金決済を伴う物品の販売やサービスの提供(即売行為)を禁止します。
- 出展物の展示・実演の目的で、裸火の使用、または石油類等の危険物の会場への持ち込みをされる場合は、消防法により持ち込み容量の制限があります。
- 日本法人がない海外企業の出展は申し込み方法や出展料の振り込み方法が異なりますのでお問い合わせください。
- 中小企業を対象に、自治体が展示会出展の助成制度を設けている場合があります。詳しくは自治体などに直接お問い合わせください。

開催までのスケジュール・出展者説明会(オンライン)

| | |
|--|--|
| 2022年10月14日(金) 出展申し込み締切 | 申込書を受領次第、「出展料金請求書」などをお送りします。 ※出展申し込みが予定数に達した場合、10月14日(金)よりも前に締め切る場合があります。 |
| 11月30日(水) 出展料金入金締切 | |
| 12月1日(木) 出展者説明会 | |
| 12月中旬～2023年1月下旬 各種申請・申込の締め切り | |
| 2023年1月 ウェブサイト公開 | |
| 1月下旬以降 | ● 広報・宣伝活動本格化 ● 招待状セットなどを出展者へ送付 |
| 2月25日(土)～27日(月) 搬入 | |
| 2月28日(火)～3月3日(金) 会期 | |
| 3月3日(金) 即日撤去—22時まで | |
| ※規定作業時間内に搬出撤去を完了しない出展者には、展示ホール使用料など使用時間延長によって発生した経費の全額をご負担いただく場合がありますので、必ず規定作業時間内に搬出作業を終了してください。 | |

出展者説明会

- 日時：12月1日(木) 10時～11時
 - 内容：出展細則・各種申込フォームの説明／小間割り図面のご案内など
- ※ご担当者もしくは代理の方が必ずご参加ください。なお、11月下旬頃にご担当者宛に電子メールで説明会のご案内を送付します。
- ※出展細則＝「会場施設概要」「招待状・バッジ」「通信回線」「搬入・搬出」「展示装飾」「電気工事」「宿泊」など出展に関する注意事項や申込方法をまとめたPDFです。

「IFFT」の災害時対応について

日本経済新聞社は、地震や火災などの災害が発生した場合に、「初動対応」「情報収集」「避難誘導」「日・英の二カ国語による情報提供」「消火活動」「救護活動」などでより迅速で適切な対応を行うために、会場である東京ビッグサイトや他の関係者とも協議のうえ、マニュアルの整備、上級救命技能認定の取得、社員や運営スタッフの防災教育、避難・誘導訓練など、様々な取り組みを行っています。なお、本展の災害時対応に関する詳細は、出展者説明会でご案内します。

出展に関する諸経費 (出展料金以外に発生するおもな経費) ※下記金額は予定です。詳細は出展者説明会でご案内します。

招待状セット・バッジ

招待状セット、VIP招待状セット、出展者バッジ・作業員バッジを出展者に配布します。自社の封筒を使うなど展示会封筒が不要な場合は、案内パンフレット、共通招待状のみ配布します。詳細は出展者説明会でご案内します。

電気工事費・電気使用料金

出展者の指定する位置に電気の配線と開閉器(ブレーカー)を設置します。配線および設置工事費は出展者の負担となります。電気工事費(小間までの配線と開閉器設置工事費、電気使用料金を含む)は、1kWあたり13,200円(单相100V、単・三相200Vとも同料金、いずれも税込み)です。電気工事費についての詳細は出展者説明会にてご案内します。開閉器から小間内の電気配線工事は各出展者で行ってください。

通信回線

小間内には高速共有光回線、アナログ回線、フレッツ回線、ブース間LAN接続などの各種通信回線を有料で設置することができます。

自社小間の装飾

主催者が提供する基礎小間には、隣接する出展者との境の壁面(システムパネル)のみ設置されます(10ページ参照)。小間装飾は、各出展者の手配・負担で行ってください(社名板、カーペット、テーブル、イス、電源、照明器具などは一切ついていません)。なお、展示会事務局でも別途有料でセット装飾やオプションパーツ(レンタル備品)をご用意しています。

来場者データ提供サービスとオンライン展示会 1出展者=110,000円(税込み)～

自社ブースでQRコードを読み取った来場者のデータを、最速で開催当日から提供するサービスです。読み取り端末は、出展者各社で用意するAndroid端末内に専用アプリを入れて利用いただけます。ブース来場者にいち早くフォローするためにぜひご活用ください。別途データ提供費用として、1件あたり77円(税込み)が発生します。出展のお申し込み時に本サービス申込の有無をご選択ください。このサービスはオンライン展示会の仕組みを活用しており、同時開催するオンライン展示会(会期：2023年2月14日～3月10日、詳細は8～9ページ参照)に出展するとQRコードサービスの機能がついてきます。QRコードの読み取りに加えて、オンラインでのリード獲得やセミナー開催など、さらに成果を上げる機能が利用できます。リアル展とのハイブリッド出展をぜひ検討ください。

セット装飾・オプションパーツ

セット装飾ベーシックプランとオプションパーツ(展示台、照明、各種レンタル備品)を組み合わせることにより出展形態および出展製品に合わせた独自の小間装飾を行うことができます。また、飛沫・接触感染防止のためアクリル板などを設置した感染防止プランも用意する予定です。詳細は出展者説明会でご案内します。

セット装飾 A

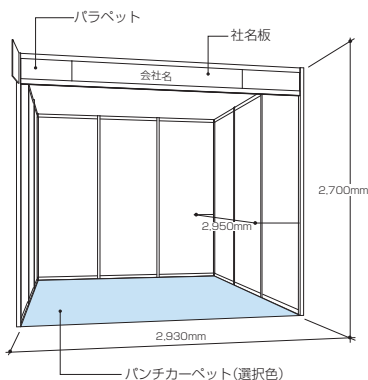

金額(税込み)

| | |
|-----|---------|
| 1小間 | 45,100円 |
| 2小間 | 83,300円 |

セット装飾 B

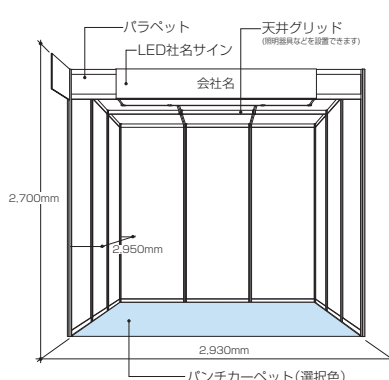

金額(税込み)

| | |
|-----|----------|
| 1小間 | 86,900円 |
| 2小間 | 141,900円 |

セット装飾 B +オプションパーツ

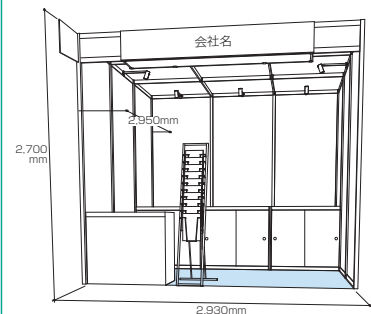

- セット装飾ベーシックプランB
- オプションパーツ
- 受付カウンター×1台、パイプイス×1脚
- ストック付きシステム展示台
- カタログスタンド×1台
- アームスポットライト×5灯
- 100Vコンセント×2個
- 一次側幹線工事費2kW、電気使用料2kW

金額(税込み)

| | |
|----------|----------|
| セット装飾1小間 | 86,900円 |
| オプションパーツ | 127,325円 |
| 合計 | 214,225円 |

広告のご案内

※広告メニューは追加になる場合があります。詳しくは12月の出展者説明会でご案内します。
お申し込みは出展者説明会以降に承ります。

会場マップ広告

IFFTをはじめ東京ビッグサイトで同時開催する「日経メッセ 街づくり・店づくり総合展」共通で、持ち歩きやすい会場マップを来場者に無料配布します。

出展する展示会と同じ面に掲載される広告スペースは、自社小間への集客手段に最適です。

■ 広告料金

| スペース | 仕様 | 料金(税込み) | サイズ(天地×左右mm) |
|------|----|----------|--------------|
| 2枠 | 4色 | 660,000円 | 50×123 |
| 1枠 | 4色 | 330,000円 | 50×60 |

- 広告を掲載する出展者ブースを着色し、来場者にわかりやすく表示します。
- 枠数に限りがありますので先着順で受け付けます。

体裁 A1サイズ(予定、両面・4色)
内容 「会場図面」「出展者一覧」など
発行日 2023年2月28日(火)
発行部数 120,000部(予定、来場者に無料配布)



2022年の会場マップ

※実際のレイアウト等は一部変更になる場合があります。

ウェブサイト広告

IFFTのウェブサイトにて、バナー広告のスペースをご用意しています。バナー広告はIFFTのウェブサイトほぼ全ページにわたって掲載されるため、自社小間への集客や来場者へのアプローチに適しています。



掲載期間 月単位(毎月1日～月末まで掲載)
サイズ 天地250ピクセル×左右300ピクセル
ファイルサイズ GIF/JPEG/PNG 150KB以内
アニメーション 35秒以内に停止

■ 広告料金

| 期間 | 月間広告料金(税込み) | 掲載社数 | 想定ページビュー |
|------------|-------------|-----------|------------|
| A期間(2月・3月) | 330,000円 | 1展示会あたり1社 | 50,000PV/月 |
| B期間(4月～1月) | 110,000円 | 1展示会あたり1社 | 10,000PV/月 |

- ・ 想定ページビューは参考値であり、この回数の表示を保証するものではありません。
- ・ 広告枠の空き状況については展示会事務局までお問い合わせください。

会場サイン広告

自社小間への誘導に効果を発揮する、会場サイン広告をご活用ください。

掲示期間 2023年2月28日(火)～3月3日(金)

- ・ お申し込みは、先着順とします。具体的な設置場所はご相談のうえ、決定します。
- ・ 掲示料金には、掲載費、制作費、設置・撤去作業費を含みます。
- ・ 料金は、すべて原稿データ支給の料金です。
- ・ 詳細は出展者説明会でのご案内します。

A ガレリア柱巻き(1本)

● 掲示料金：
330,000円(税込み)

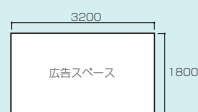

- 設置場所：ガレリア
- 広告サイズ：3200mm×1800mm

B ガレリア1F吊り下げバナー(両面)

● 掲示料金：
440,000円(税込み)

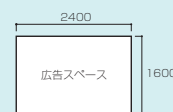
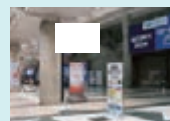

- 設置場所：ガレリア
- 広告サイズ：2400mm×1600mm(両面)

C 誘導看板(両面)

● 掲示料金：
275,000円(税込み)

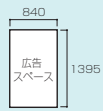
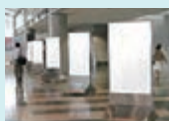

- 設置場所：ガレリア、アトリウム、コンコース
- 広告サイズ：840mm×1395mm

D リンクスペースフロアサイン

● 掲示料金：
440,000円(税込み)



- 設置場所：リンクスペース床面
- 広告サイズ：3000mm×1800mm

日経グループメディアでの広告企画

展示会開催に合わせて、日経グループのメディア(日本経済新聞、日経産業新聞、日経MJや日経BPの専門誌)で広告特集企画を行う予定です。詳細は、出展者説明会でのご案内します。

「日経メッセ」における新型コロナウイルス感染症対策について

日経メッセは「展示会業界におけるCOVID-19感染拡大予防ガイドライン」*に沿って、今後の感染状況などにより適宜対応し、状況に合わせた感染防止対策を講じながら開催に向けて準備を進めてまいります。詳細については、その時点の感染状況を踏まえ、出展者説明会でご案内します。開催にあたりましては、出展者および来場者を含めた関係者の皆様の安全を最優先に考え、主催者は、以下の取り組みを行うとともに、出展者の皆様へは下記ご協力を賜りますようお願い申し上げます。

* 政府の「新型コロナウイルス感染症対策の基本的対処方針」を踏まえ、新型コロナウイルス感染症対策専門家会議「新型コロナウイルス感染症対策の状況分析・提言」において示されたガイドライン作成の求めに応じ、(一社)日本展示会協会が展示会・見本市および付帯イベントにおける新型コロナウイルス感染拡大予防策として実施すべき基本的事項を具体的に整理したものを。

■主催者の取り組み

| 項目 | 対策 |
|-----------------------|---|
| 展示会場の安全対策 | <ul style="list-style-type: none"> ・密になりにくいレイアウトプランを心掛けます。 ・受付など待機列が予想される場所には間隔目印を設置します。 ・受付・インフォメーションなどには飛沫・接触感染防止のため、アクリル板などを設置またはそれに準ずる策を講じます。 ・主催者が展示ホール内に設置する休憩所・ラウンジなどには、消毒液を設置します。 ・展示ホール内空気循環のため、搬入出口を運営・安全面で支障がない範囲で定期的に開放します。 |
| 入館者の安全対策 | <ul style="list-style-type: none"> ・主催者が業務委託するスタッフ全員に対し、毎朝の検温と体調確認を徹底します。 ・展示ホールに入館する全関係者にマスクの着用、手洗い、手指消毒、接触確認アプリ(COCOA等)のインストールと稼働を徹底します。 ・会場にて、来館者・出展者などを入館時に検温します。 ・来場募集の際はマスク着用と手指消毒の義務や検温を行うことを告知し、COCOA等のインストールと稼働を推奨します。 ・感染疑い者発生時のマニュアルを作成し、適切に対応します。 ・搬入期間および会期中は看護師を常駐させ、体調不良の方の一時手当を行います。 ・入館時の検温で37.5度以上の発熱があることが分かった入館者、または体調不良を申告した入館者に対し、入館をお断りします。 ・来場者の事前登録促進などにより会場受付での対面接触の削減を工夫します。 |
| 混雑のコントロール | <ul style="list-style-type: none"> ・来場者にはウェブサイトでの事前登録を推奨し予定入館者数の把握に努めます。 ・入館者数を常時確認し、混雑の際は入館制限を行います。 ・密防止について、必要に応じ館内アナウンスを繰り返し行います。 ・最終日、閉館後は来場者に速やかな退館を促し、搬出の密を回避します。 |
| セミナー・式典などの安全対策 | <ul style="list-style-type: none"> ・登壇者・司会者の演台に飛沫防止シールドを設置、または登壇者と聴講最前列の距離は2m程度の飛沫到達距離を空けます。 ・聴講者間距離は1m程度とし、場所の密閉度を考慮し適切なソーシャル・ディスタンスを保ちます。 ・セミナーは、会議室のドアの開放やオープンスペースでの実施とするなど密閉空間を避けます。 ・登壇者が使用するマイクやパソコン、ポインターなどの備品は毎回消毒を行います。 ・感染防止のため、聴講者には自らが使用する筆記用具、水などは各自用意するよう事前に周知します。 ・感染リスクのある付帯イベント(開会式、出展者パーティー、懇親会など)は感染状況を見ながら必要であれば自粛します。 |

■出展者および展示装飾関連施工会社へのお願い

| 項目 | 対策 |
|--------------------------|--|
| ブース設計・ブース内安全対策 | <ul style="list-style-type: none"> ・出展ブースをデザインする際は、密を避けるデザイン(例えば、壁を少なくする、レイアウトに余裕を持つなど)となるよう配慮し、現場施工の負担が大きにならないデザインを計画してください。 ・商談エリアで来場者と対面となるレイアウトの場合には、双方のマスクの着用を徹底し、必要に応じて飛沫感染防止のためのアクリル板やビニールカーテンなどの遮蔽物を設置するようお願いいたします。 ・ブース内の共有物品やドアノブなど、人の手が触れるものを清拭消毒するようお願いいたします。 ・出展物などは頻繁な消毒または来場者が触れにくいような工夫をお願いいたします。 ・マスクやフェイスシールド、手袋などウイルスが付着している可能性があるものはプラスチック製袋などに入れた上で必ず密閉し、破棄してください。 |
| 顧客・来場者への周知および安全対策 | <ul style="list-style-type: none"> ・顧客を招待する際は、会場での検温があること、マスク着用が必須であることなど注意事項の周知をお願いいたします。 ・事前来場予約を促進し、商談の効率化とブースでの密防止にご協力をお願いいたします。 ・商談や説明時なども含め大声での会話や呼び込みはお控えください。 ・自社ブースの来客状況によりデモンストレーションや商談時間を柔軟に調整し、密な状況を作り出さないようご配慮をお願いいたします。 ・接触感染防止のために、商品パンフレットや会社案内などの資料はデジタル化などをご検討ください。 ・可能であれば各社が日別の来場予定顧客名簿を含む商談予定表を作成し、管理するようお願いいたします。 ・閉館後は来場者に速やかな退館を促してください。 |
| 自社および外注スタッフの安全の確保 | <ul style="list-style-type: none"> ・勤務予定のスタッフ全員に対し、毎朝検温と体調確認の徹底をお願いいたします。 ・スタッフの防護具(マスク・フェイスシールドなど)やブースで使用する消毒液のご用意をお願いいたします。 ・スタッフ全員のマスク着用と頻繁な手洗い、手指消毒を徹底してください。 ・外出や商談後にスタッフの手指消毒の徹底をお願いいたします。 ・自社ブースに説明員などで参加する自社スタッフおよび外注先の日別名簿を作成し、会期終了後3週間保持してください。 ・搬出の際、施工関係者は出展者の搬出が終わるまで入館しないようにしてください。 |

出展規約

【1. 規約の履行】

出展者(共同出展者を含みます、以下同じ)は「日経メッセ 街づくり・店づくり総合展」2023年開催の各展示会(「JAPAN SHOP」「建築・建材展」「ライティング」「フェア」「IFFT 東京国際家具見本市」「リテールテックJAPAN」「SECURITY SHOW」「フランチーズ・ショー」ほか特別企画展、関連企画を含み、これらを含めて以下「展示会」と総称します)に出展するにあたり、本規約、主催者から提示された「出展のご案内」(出展要項)、「出展説明会」で配布する「出展細則・提出書類」、請求書、その他主催者から個別に提示される各種書類・電子メール等の記載内容(これらを以下「本展規約等」と総称します)を遵守しなくてはなりません。出展にあたって、本展規約等とは別のいかなる契約書や覚書等も締結することはできません。また、出展者は、その役員・従業員・株主・出資者等の関係者、出展を取り次ぐ広告代理店、および展示スペースにかかる設営・撤去業者、展示の運営委託先その他本展示会に関して締結する契約の相手方(かかる契約相手方の再委託先・再々委託先等を含みます。)以下これらの方を「出展関係者」と総称し、出展者と出展者関係者を「出展者等」と総称します)をして、本展規約等を遵守させるものとします。出展者等がこれらに違反したと主催者が判断した場合、主催者はその時期(本展示会の搬入期間・開催期間を含みます)を問わず、次回以降を含む出展申込の不受理、受理した出展の取り消し、小間・展示物・装飾物の撤去・変更の命令、実演方法の変更・中止の命令、または関連サービスの提供中止を行うことができます。その際、主催者の判断基準・根拠等は公表しません。出展取り消しとなった場合でも、出展者は本規約【4. 出展キャンセル】に規定のキャンセル料を主催者に支払わなければなりません。キャンセル料以上の損害が主催者またはその関係者に発生している場合には、主催者は別途損害賠償を請求します。また主催者は、出展申し込みの不受理、出展取り消し、小間・展示物・装飾物の撤去・変更・中止等によって生じた出展者等の損害は補償しません。

【2. 出展にあたっての諸注意】

2-1. 出展者は、主催者が定める本展示会の開催趣旨に合致する製品・サービスを提供する法人・団体等に限定します。主催者が、主催者が独自の裁量にて定める出展基準に従い、法人・団体および製品・サービス等が出展に適さないと判断した場合(下記事例を含みますが、これらに限られません)には、出展申し込み受理の保留、出展内容の一部または出展そのものをお断りする場合があります。
《出展申し込み受理の保留、出展内容の一部または出展そのものをお断りする事例》
[出展申込書その他の提出書類に記載事項に不備や虚偽の申請等があった場合]
[出展内容が本展示会の趣旨にそぐわないと判断される場合]
[出展者が第三者の権利(知的財産権、肖像権等)やプライバシーを侵害していることと判断される場合]
[他の出展者や来場者等から苦情が予想される場合]
[出展者が自ら法的整理手続きの申し立てをし、あるいは申し立てを受けている場合]
[出展者が【10. 反社会的勢力の排除】に定める反社会的勢力であることが判明した場合]
[その他、出展が不適当と主催者が判断する場合]

2-2. 本展示会の会場内で、代金決済を伴う物品の販売やサービスの提供(以下併せて「即売行為」といいます)を行うことは、主催者が事前に認めたものを除きお断りします。

2-3. 共同出展の場合は、共同出展に含まれる1出展者につき1小間以上で申し込むものとします。例えば、2社で1小間の出展はできません。
2-4. 感染症等の発生や流行体としてWHO(世界保健機関)や厚生労働省、外務省等が指定・勧告する国・地域からの出展または来場を保留またはお断りする場合があります。なお、指定国・地域外からの出展または来場においても、主催者の判断で関連書類の提出を求める場合があります。

【3. 出展申し込みおよび出展料金の支払い】

3-1. 出展申込書は主催者が定める方法で提出するものとして、出展申込書を出展者が受領し、出展審査を経て、主催者が出展申込受理通知を発送(電子メールまたは郵送による)した時点をもって正式な出展申込受理とします。本展示会に初めて出展申し込みをする場合は、「会社案内」製品カタログ「登記事項証明書」等主催者が定める添付資料を主催者が定める方法で提出するものとします。なお、展示会によって別途必要な添付資料を定める場合があります。すべての添付資料をご提出いただかない場合、主催者は出展申し込みを保留しまたは出展をお断りすることがあります。出展申込書、添付資料その他すべての提出書類は返却しません。出展者はコピーを自ら保管するものとします。なお、出展者は、主催者が認める広告代理店に出展の取次ぎを委託することができます。

3-2. 出展申込受理の後、主催者は出展者(広告代理店が出展を取り次ぐ場合には広告代理店。特に断らない限り本3-2①において以下同じ)に出展料金を請求します。出展者が定める期日までに指定の銀行口座へ振り込むものとします(振込手数料は出展者が負担するものとします)。主催者が定める期日までに出展料金の振り込みがない場合、主催者は出展申込受理を取り消す権利を保持します。(出展者(広告代理店を含みます)が広告代理店に対して出展料金を支払い済みであるか否かは問いません。)

3-3. 主催者は、天災地変、疾病、感染症の蔓延、交通機関の遅延、ストライキ、戦争、内乱、テロその他の不可抗力のほか、主催者の責に帰さない事由により本展示会の開催を中止、会期短縮(会期中途の打ち切りを含む。以下同じ)または延期する場合があります。中止の場合、主催者が支払われた出展料金は、以下の基準により返金します(広告代理店を通しての申し込みの場合は広告代理店に返金します)。

- ①2022年12月31日(土)まで出展料金の100%
 - ②2023年1月1日(日)から1月31日(火)まで出展料金の80%
 - ③2023年2月1日(水)から2月24日(金)まで出展料金の70%
 - ④2023年2月25日(土)から2月27日(月)まで(搬入・設営期間)出展料金の50%
 - ⑤2023年2月28日(火)から3月3日(金)まで(会期中・撤出撤去期間)出展料金の0%
- なお、会期短縮または会期を延期する場合は、出展料金の取り扱い、変更後の会期および会場などについて出展者へあらためて提示します。

【4. 出展キャンセル】

4-1. 出展申込受理後の出展取り消し・解約は認められません。出展者(広告代理店が出展を取り次ぐ場合には広告代理店を含みます)の事情により、出展の全部または一部の取り消し・解約をする場合、出展者(広告代理店が出展を取り次ぐ場合には広告代理店)は主催者が認める方法で主催者に届け出たうえ、キャンセル料として主催者に請求金額の全額を支払わなければなりません。
4-2. 主催者が出展申込を受理した後、キャンセル料が発生するものとします。
4-3. キャンセル料以上の損害が主催者またはその関係者に発生している場合には、別途損害賠償を請求します。

【5. 展示スペースの割り当て】

5-1. 出展者の展示スペースは、主催者が定める小間の配置・形状に基づき決定します。出展者はその結果に従うものとします。小間割り抽選会がある展示会はそのルールに従って抽選を行い、その結果に従うものとします。
5-2. 出展者は、主催者が定めたまたは小間割り抽選会で決まった展示スペースをいかなる理由があっても、その全部または一部を問わず、他の出展者や第三者との間で交換・譲渡・貸与等することはできません。
5-3. 主催者は、会場および所轄の警察署・消防署・保健所等による指導・命令または出展キャンセル等があった場合、出展者の承認を要せず小間配置の全体レイアウトを変更することができます。

【6. 各種書類の提出】

出展者は、「出展細則・提出書類」の提出書類等主催者が求める各種書類を指定期日までに所定の方法で提出しなければなりません。期日に遅れた場合、主催者およびその関係者は申込を受理しないことがあります。

【7. 展示に関するルールの概要】

7-1. 出展申込書に記載された法人・団体および製品・サービスのみが出展対象となります。その親会社・子会社・関連会社その他の関係会社およびグループ・提携

関係にある法人・団体であっても出展申込書に記載がない場合は、それらの製品・サービス等の出展や、小間内でそれらの社名等の掲出ができない場合もありますのでご注意ください。

7-2. 出展者は、出展申込書に記載された法人・団体および製品・サービス等の出展内容等に変更が生じた場合、速やかに主催者が定める方法で主催者に届け出たうえで、許可を得なければなりません。

7-3. 装飾・展示物等の搬入・搬出および展示方法等は、「出展細則・提出書類」に規定され、出展者等はこれらを遵守しなければなりません。
7-4. 出展者等は、通路等自社小間内以外の場所で行って、宣伝・即売行為等を行うことはできません。また近隣の展示を妨害してはなりません。妨害の有無等は主催者が判断し、出展者はこれに従うものとします。

7-5. 出展者等は、強い光、熱、臭気、または大音量を放つ実演や不快感を与える実演等、他の出展者等や来場者の迷惑となる行為を行ってはなりません。実演等が他の出展者等や来場者に多大な迷惑を与えたと主催者が判断した場合、主催者はその中止・変更を命じることができ、出展者はその判断に従うものとします。なお、自治体の火災予防条例により危険物の持ち込みは禁止されていますので、装飾物・演出としての棒火、煙、スモークマシン、ネオン管等の使用はできません。

7-6. 出展者等は、展示会場に適用されるすべての防火および安全法規・行政指導を厳守しなければなりません。

7-7. 出展者等は、本展示会会期中および会期後に他の出展者等や来場者等に対し迷惑のかかる行為(強引なセールス、勧誘、誹謗中傷、営業妨害またはそれらに類する行為等)を行ってはなりません。かかる行為があったと主催者が判断した場合、主催者は出展中止を命じ、または次回以降の出展申し込み拒否を決定する権利を持ち、出展者はこれに従うものとします。

7-8. 本展示会会期中および会期後の出展者と来場者間における高談・契約内容等に関して、出展者はその責を一切負いません。

7-9. 展示会場においては、主催者が認めた報道関係者や主催者が許可する場所を除き、写真・動画の撮影は禁止です。出展者は主催者に届け出て了承を得た後、自ブースのみ写真や動画を撮影することができます。

7-10. 出展者が展示会場内で酒類を販売または試飲提供する場合は、未成年者や車両運転者には提供してはいけません。出展者が酒類を販売または試飲提供したことによって、未成年者の飲酒や車での来場者が飲酒運転等の事件・事故を起こした場合、主催者は一切その責を負いません。

7-11. その他、前各項のルールに違反する等、出展者等の展示内容や行為により、他の出展者等や来場者等から苦情の申し立てや展示会場内で紛争を引き起こすことが予想されるか、または現に苦情や紛争が生じている場合、主催者は主催者の判断で出展の取り消しを決定することがあります。その場合、出展者等はその決定に従うものとします。

【8. 個人情報の取り扱い】

8-1. 出展者は、展示等を通じて「個人情報」を取得する場合、個人情報保護法および関連法令を遵守し、適法かつ適切に取得しなければなりません。利用目的は必ず公表・通知し、その範囲内で活用するものとします。特に第三者提供を行う場合は、法令で許される場合を除き、必ず「個人情報」の情報主体から「同意」を取らなければなりません。

8-2. 出展者は、展示等を通じて取得した「個人情報」について、法律に定められた「安全管理」を遵守した適切な管理・運営を行わなければなりません。

8-3. 出展者は、「個人情報」の情報主体から展示等を通じて取得した「個人情報」の開示、訂正、追加、削除、利用停止、消去の要求や、苦情の訴え等を受けた場合、法令を遵守した適法かつ適切な対応を取らなければなりません。

8-4. 出展者が展示等を通じて取得・管理・運営する「個人情報」の情報主体または情報主体と主張する者との間で紛争等が生じた場合、出展者は自らの責任で当該紛争の解決にあたるものとします。かかる紛争に関し、主催者は一切の責を負いません。

【9. 損害賠償責任】

9-1. 主催者はいかなる場合においても、出展者が展示スペース、印刷物および本展示会ウェブサイトを使用することによって出展者または第三者に生じた生命、身体、財産、名誉または信用への損害に対して、一切の責を負いません。

9-2. 出展者等が、故意・過失の如何を問わず、展示会場内およびその周辺の建築物・設備および主催者が用意した設備に与えたすべての損害について、遅滞なく賠償するものとします。

9-3. 出展された製品・サービスについて他の出展者や第三者と紛争が起きた場合、主催者はその責を一切負いません。出展者はその費用と責任において、これを解決・処理し、主催者には一切迷惑をかけるものとします。万一、主催者に紛争に関連して損害等が発生した場合、すみやかに補填しなければならぬものとします。

9-4. 主催者は、天災地変、疾病、感染症の蔓延、交通機関の遅延・ストライキ、戦争、内乱、テロその他の不可抗力のほか、主催者の責に帰さない事由による会期中の変更・開催の中止によって生じた出展者等の損害は補償しません。

9-5. 主催者の責により本展示会が会期短縮または開催中止となった場合、主催者は出展者等に対し損失利益を除く損害について賠償責任を負います。ただし、損害賠償額(返金を含む出展料金額を含む)は、当該出展者等にかかる出展料金の金額を超えないものとします。

9-6. 主催者は、会場マップ、ウェブサイト、ガイドブックやその他の告知宣伝物の誤植等によって生じた出展者等の損害は補償しません。

9-7. 搬入期間を含む開催期間中に、出展者等が自らの行為に起因して他の出展者等または来場者等に生命、身体、財産、名誉または信用への損害を含むいかなる損害を与えた場合も、主催者は一切の責を負わず、他の出展者等または来場者等との間の紛争等は、出展者等の責任のもとで解決するものとします。

【10. 反社会的勢力の排除】

10-1. 出展者は、出展者等が現に反社会的勢力(以下の①~⑩に掲げる者および団体をいう)ではないこと、または過去において反社会的勢力でなかったことを主催者に対して表明・保証するものとします。

- ①無差別大量殺人行為を行った団体の規制に関する法律に基づき処分を受けた団体もしくはかかる団体に属している者、またはこれらの者と取引のある者、その他これらに類する団体もしくはかかる団体に属している者、またはこれらの者と取引のある者
- ②「組織的な犯罪の処罰及び犯罪収益の規制等に関する法律」に定める犯罪収益等隠匿もしくは犯罪収益等受取を行ってもしくは行っている疑いのある者、またはこれらの者と取引のある者
- ③「暴力団員による不当な行為の防止等に関する法律」第2条第2号に定義される暴力団およびその関係団体ならびにこれらの構成員
- ④総会屋、社会運動標榜ゴロ、政治活動標榜ゴロ、特殊知能暴力集団等の団体または個人
- ⑤暴力、威力、脅迫の言辞および詐欺的手法を用いて不当な要求を行い、経済的利益を追求する団体または個人
- ⑥前①~⑤のいずれかに該当する者または団体(以下「反社会的団体等」という)と関係する者を示唆して不当な要求を行い、経済的利益を追求する団体または個人
- ⑦反社会的団体等が代表し、または支配する法人その他の団体
- ⑧反社会的団体等が取締役、執行役、業務執行社員、監査役、理事、監事またはこれらに類する地位の役職にある法人または団体

10-2. 主催者は、出展者等が前項に違反した場合、その出展を取り消すことができ、すでに受領した出展料金は返金せず、また取り消しによって出展者等に生じた損害も賠償しません。

【11. その他】

11-1. 本展規約等に関連して生じる一切の紛争は東京地方裁判所を第一審の専属的合意管轄裁判所とするに同意するものとします。

11-2. 主催者は、法令の許容する範囲内で本規約を変更することがあります。その場合、主催者は出展者に対し、本展規約を変更すること、当該変更の内容および効力発生時期を適宜の方法で事前に周知します。当該効力発生時期以降は、変更後の本規約が適用されます。

お問い合わせ先

日本経済新聞社

イベント・企画ユニット 事業グループ

〒100-8066 東京都千代田区大手町 1-3-7

TEL:03-6256-7355 FAX 03-6256-7844

IFFT 担当

Eメール:iff@nex.nikkei.co.jp

<https://messe.nikkei.co.jp/if/>